



Herzlich Willkommen
bei Alupress –
Ihr Full Service Dienstleister

alupress

Automotive Die Casting Components

© Copyright Alupress 2024 – Alle Inhalte, insbesondere Texte, Fotografien und Grafiken dieser Präsentation sind urheberrechtlich geschützt. Die Nutzung derselben, einschließlich der Vervielfältigung, Veröffentlichung sowie Bearbeitung sind nur nach dem Einholen des Einverständnisses von Alupress erlaubt.

4

Werke

1000

Mitarbeitende

Familienunternehmen seit

1965

148

Mio. € Umsatz in 2022

Vom Spin-off zum weltweit agierenden Zulieferer

Firmengeschichte der Alupress Gruppe



1965
Firmengründung
als Spin-off vom
Unternehmen Durst



1974
Errichtung neuer
Firmensitz
in Brixen (IT)



2002
Übernahme
einer Gießerei in
Hildburghausen (D)



2008
Übernahme der
Alupress Tooling (IT)



2009
Übernahme einer
Niederlassung in
South Carolina (USA)



2021
Inbetriebnahme
der Magnesium-
Thixomolding-
Anlage (D)



2022
Inbetriebnahme
der Laser-
Schweißanlage (D)

Standorte der Alupress Gruppe

Werke mit neuesten Produktionsanlagen und Technologien



Alupress Brixen, HQ

Alle Prozesse, alle zentralen Funktionen



- + 32 Druckgießzellen: 340–1050 t

Prozesse:

- + Gießen – Entgraten
- + Strahlen und Gleitschleifen
- + Mechanische Bearbeitung
- + Waschen
- + Dichtheitsprüfungen (Differenzdruck, Helium)
- + Beschichten (extern)
- + Montieren
- + Laserschweißen
- + Laserreinigen/Lasermarkieren

Labortätigkeiten & Service:

- + CT Scan
- + Sauberbereich
- + Restschmutzlabor
- + Mikroskopische Analysen
- + Bond- und Klebetests

Legierungen:

- + 226 - EN AC-46000 EN AC-Al Si9Cu3(Fe)
- + 230 - EN AC-44300 EN AC-Al Si12(Fe)
- + 231 - EN AC-47100 EN AC-Al Si12Cu1(Fe)
- + 239 - EN AC-43400 EN AC-Al Si10Mg(Fe)

Alupress Tooling

Unser Technologiezentrum für Werkzeuge



Arbeitsplätze:

- + 4 CAD Arbeitsplätze
- + 8 CAM Arbeitsplätze
- + 3D Druck Metall
- + Senkerodieranlage palettiert
- + Drahterodieranlage
- + CNC 3 Achsen Fräszentren
- + 5 Achsen Fräszentren palettiert
- + HSC Fräszentren
- + CNC Drehzentrum
- + Schleifmaschine
- + Messmaschine
- + Montage und Polierarbeitsplätze

Alupress Hildburghausen

Unser Produktionswerk in Deutschland



- + 26 Druckgießzellen: 340–1400 t
- + 1 Thixomolding Magnesium Anlage

Prozesse:

- + Gießen – Entgraten
- + Strahlen und Gleitschleifen
- + Mechanische Bearbeitung
- + Waschen
- + Dichtheitsprüfungen
- + Beschichtungen (extern)

Legierungen:

- + 226 - EN AC-46000 - AC-Al Si9Cu3(Fe)
- + 230 - EN AC-44300 - AC-Al Si12(Fe)
- + 231 - EN AC-47100 - AC-Al Si12Cu1(Fe)
- + AZ91HP – EN-MC21120 – EN-MCMgAl9Zn1

Labortätigkeiten & Service:

- + Sauberbereich
- + Klebetests

Alupress Laurens

Unser Standort in den USA



- + 8 Druckgießzellen: 900–1400 t

Prozesse:

- + Gießen – Entgraten
- + Strahlen
- + Mechanische Bearbeitung
- + Waschen
- + Dichtheitsprüfungen
- + Beschichtungen (extern)
- + Montieren

Labortätigkeiten & Service:

- + Sauberraum
- + Restschmutzlabor
- + Klebetests

Legierungen:

- + A380.0 – ähnlich EN AC-ALSi9Cu3(Fe)(Zn)
- + A413.0 – ähnlich EN AC-ALSi12Cu1(Fe)
- + A413.0 mit Cu < 0,1% – ähnlich EN AC-ALSi12(Fe)

Leistungsumfang Produktion

Prozesse:

- + Gießen (400–1400 t) – Entgraten
- + Strahlen und Gleitschleifen
- + Mechanische Bearbeitung
- + Waschen
- + Dichtheitsprüfungen
(Differenzdruck, Helium)
- + Beschichten (extern)
- + Montieren
- + Laserschweißen
- + Integriertes Messen & 100% Prüfen
- + Laserreinigen/Lasermarkieren
- + Thixomolding Magnesium
- + Hausinterne Werkzeugwartung und
Werkzeugbau

Labortätigkeiten & Service:

- + CT Scan & Röntgen
- + Sauberbereich
- + Restschmutzlabor
- + Mikroskopische Analysen
- + Bond- und Klebetests

Legierungen:

- + 226 – EN AC-46000 EN AC-Al Si9Cu3(Fe)
- + 230 – EN AC-44300 EN AC-Al Si12(Fe)
- + 231 – EN AC-47100 EN AC-Al Si12Cu1(Fe)
- + 239 – EN AC-43400 EN AC-Al Si10Mg(Fe)
- + A380.0 – ähnlich EN AC-ALSi9Cu3(Fe)(Zn)
- + A413.0 – ähnlich EN AC-ALSi12Cu1(Fe)
- + A413.0 mit Cu < 0,1% – ähnlich EN AC-ALSi12(Fe)
- + AZ91HP – EN-MC21120 – EN-MCMgAl9Zn1



Full Service Systemlösungen

Eigenentwicklung, Beratung, Projektentwicklung und Produktion aus einer Hand



Verfahrenstechnologie Aluminium-Druckguss

Mehr dazu auf:
youtube.com/watch?v=iw7bRplS7k

Anwendungsbereich Car

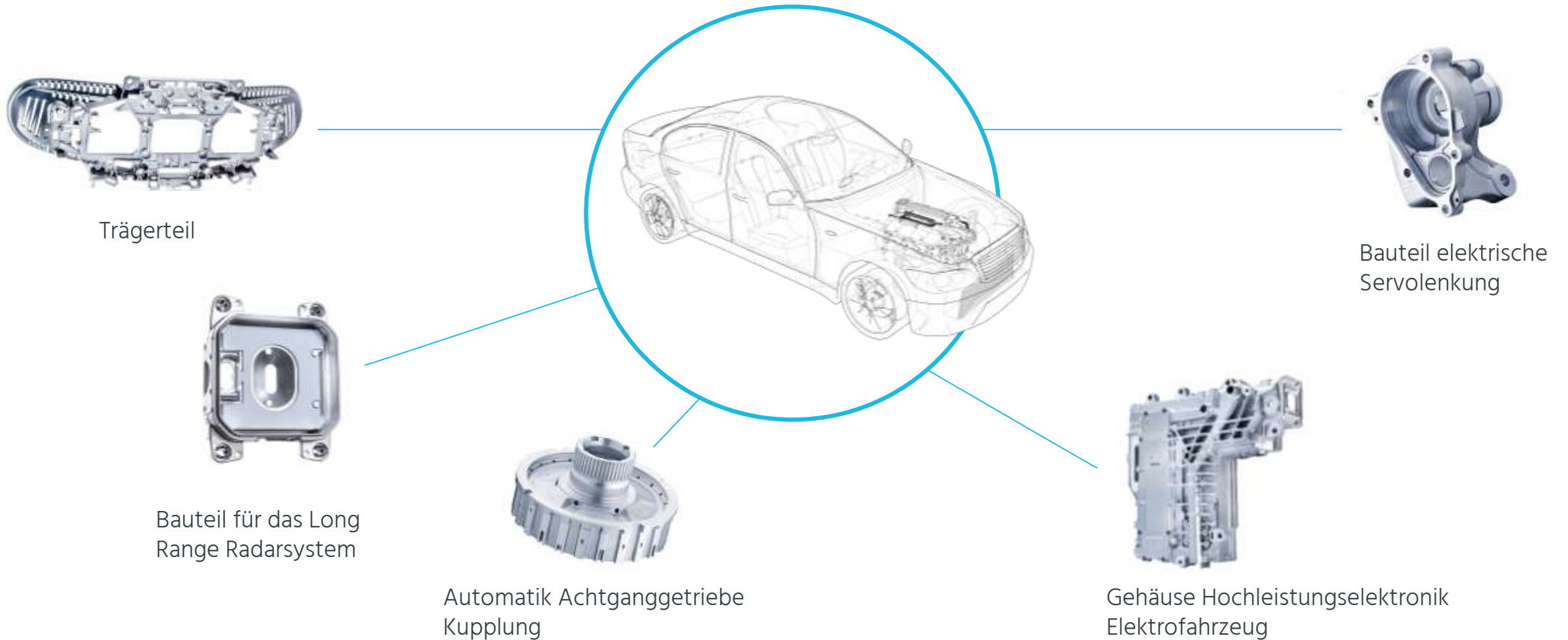

Verfahrenstechnologie Aluminium-Druckguss

Anwendungsbereich Truck

Mehr dazu auf:
youtube.com/watch?v=i6mTmaRdFbY



Gehäuse für das elektronische Anhängerbremssystem

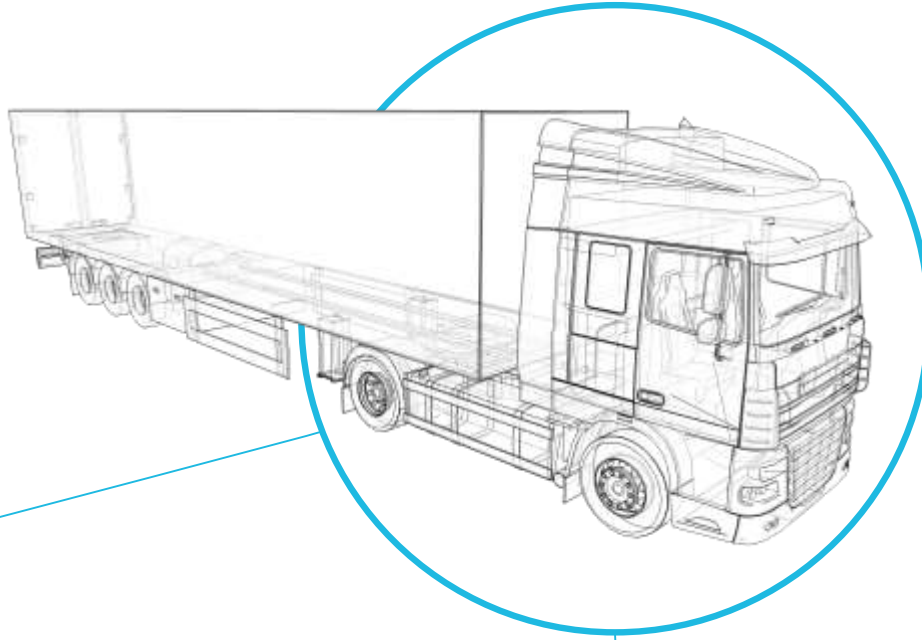

Gehäuse Fahrerassistenzsystem



Gehäuse elektronische Luftaufbereitung für Bremssystem

Verfahrenstechnologie Magnesium-Thixomolding



Magnesium – im Thixomolding Verfahren verarbeitet – ist insbesondere für Interieur-Anwendungen im Automobilsektor sehr interessant. Das Verfahren ist aber auch für andere Mobilitätsbranchen und Non-Automotive Märkte eine attraktive Lösung.

Stefan Ploner, CTO



A photograph of two men sitting at a table in a meeting. The man on the left is wearing a light blue button-down shirt and is holding a white plastic component. The man on the right is wearing a dark blue blazer over a white shirt and is smiling. In the foreground, the back of a person's head and shoulder is visible, out of focus. The background is a wall with a grid pattern.

langfristige
Partnerschaften

Kunden der Alupress Gruppe

Lieferant bei den größten Automobilzulieferern

Automotive



Truck / Non-Automotive



Nachhaltigkeit in allen Bereichen



Nachhaltigkeit im Unternehmen

Enkeltaugliches Wirtschaften ist Bestandteil unseres Denkens und Handelns



Ökologische Nachhaltigkeit:

- + CO₂-neutral bis 2030
- + Energieeinsparung
- + Kreislaufwirtschaft der Rohstoffe
- + Verringerung des Wasserverbrauchs
- + Abfallreduktion



Soziale Nachhaltigkeit:

- + Zukunftssichere Arbeitsplätze
- + Chancengleichheit
- + Marktgerechte Bezahlung
- + Vereinbarkeit von Familie und Beruf
- + Sichere und faire Arbeitsbedingungen



Ökonomische Nachhaltigkeit:

- + Langfristige und partnerschaftliche Beziehungen mit Kunden und Lieferanten
- + Steigerung der Effizienz und Einsatz neuer Technologien
- + Sicherung der Rentabilität und der finanziellen Stabilität

Qualität ist unser Standard

Zertifizierungen der Alupress Werke

Zertifikat		Alupress Brixen	Alupress Hildburghausen	Alupress Laurens	Alupress Tooling Brixen
IATF: 16949:2016	Anforderungen an Qualitätsmanagement-Standard der Automobilindustrie	+	+	+	
ISO 9001:2015	Qualitätsmanagementsystem	+	+	+	+
ISO 14001:2015	Umweltmanagementsystem	+	+	+	
ISO 50001:2018	Energiemanagementsystem	+	+		
ISO 45001:2018	Arbeitsschutzmanagementsystem	+			+

Beste Performance in Qualität und Technologie

Auszeichnungen der Alupress Gruppe

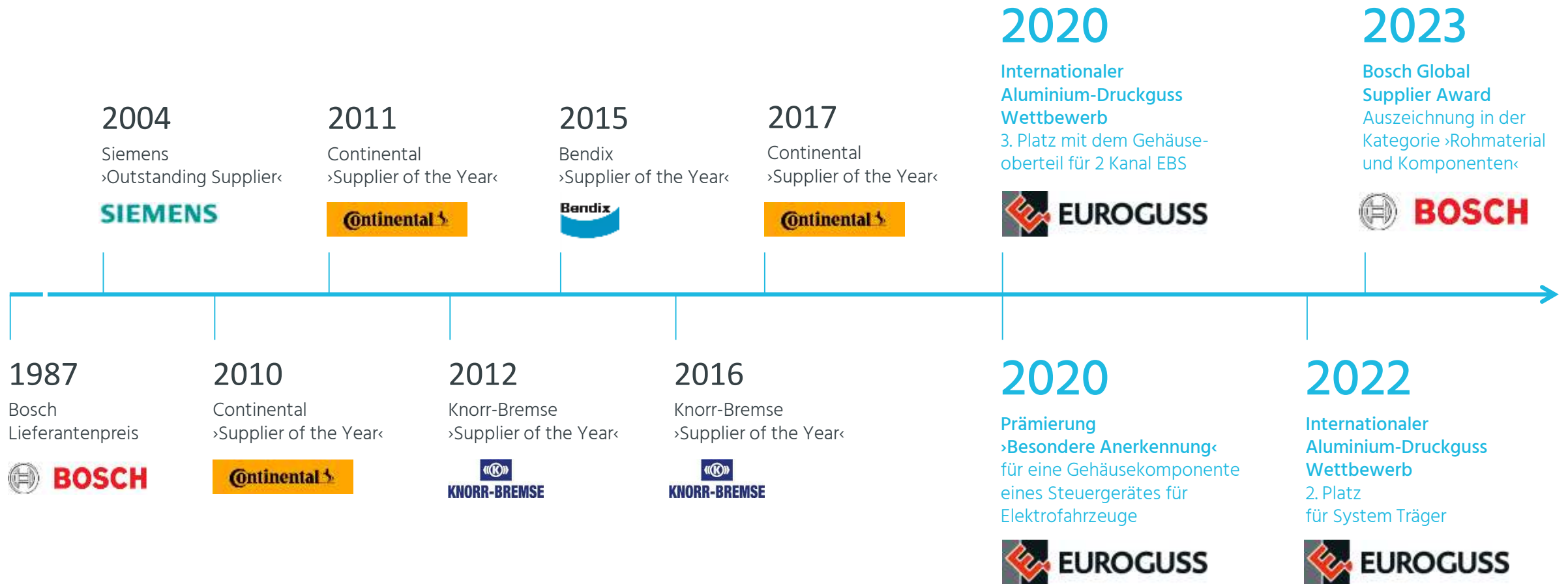

Unsere Unternehmenswerte

Wir schaffen Mehrwert für unsere Kunden

Wir arbeiten sicher

Wir geben Vertrauen und Wertschätzung

Wir sind nachhaltig

Weitere Informationen
finden Sie auf unserer Website unter
www.alupress.com

Alupress AG (HQ)
Alfred-Ammon-Straße 36
39042 Brixen, Italy
+39 0472 390 600
info_bx@alupress.com

Alupress Tooling GmbH
Johann-Kravogl-Straße 9
39042 Brixen, Italy
+39 0472 390 360
info_tooling@alupress.com

Alupress GmbH
An der Gießerei 2
98646 Hildburghausen, Germany
+49 (0) 3685 4488 0
info_hildburghausen@alupress.com

Alupress LLC
114 Hunter Industrial Park Road
Laurens, SC 29360, USA
+1 864 766 4800
info_laurens@alupress.com

© Alupress
Alle Rechte vorbehalten